

# Umreifungsmaschine TM 01



Die vollautomatische Umreifungsmaschine TM 01 überzeugt durch wartungsfreie Direktantriebe und einfachste Bedienung.

- Umreifungsleistung von 30 Paketen einfach und 15 Paketen parallel pro Minute
- Umreifungsbandbreite von 5 bis 12 mm
- Verschiedene Rahmengrößen
- Transportbänder mit zwei oder vier Gurten oder Transportrollen
- Bandverschluss mittig oder außermittig



**Einsatz im Versandhandel, Distribution,  
Logistikzentren und grafische Industrie.**

**Schneider u. Ozga GmbH & Co. KG.**  
**Maschinen- u. Anlagenbau**  
Am Bahnhof 3  
95463 D-Bindlach

Tel: +49 9208 668 0  
Fax: +49 9208 717  
e-mail: [info@schneider-ozga.de](mailto:info@schneider-ozga.de)  
[www.Schneider-Ozga.de](http://www.Schneider-Ozga.de)

## TECHNISCHE DATEN

### Leistung

Bis zu 30 Einzelumreifungen/Minute  
Bis zu 15 Parallelumreifungen/Minute

### Größe des Packgutes

Breite:	max.	600 – 800 mm
	min.	160 mm
Höhe:	max. (ohne Presse)	500 - 800 mm
	max. (mit Presse)	400 - 700 mm
	min. (mit Bandspannungsautom.)	10 mm

### Paketgewicht

max. 25 kg

### Umreifungsmaterial

Polypropylenband (PP- Band)

Breite: 5 - 12 mm      Stärke: min. 0,35 - 0,70 mm

### Verschlussart

Thermo- Schweißverschluss

### Bandspule

Kerndurchmesser: 200/228 mm

Außendurchmesser: ca. 450 mm

Breite: 165-210 mm

### Elektrik

230 V, 1 Phase, 50 Hz

### Stromaufnahme

1,1 kW bei 230V

### Pneumatik

Betriebsdruck: 4 bar

### Verbrauch

Einzelmaschine: 90 l/min. (3 l/Umreifung) freie Luft

### Pressdruck

200 N (Zylinderdurchmesser 25 mm)

### Bandspannung

max. 200 N

### Transportgeschwindigkeit

ca. 26 - 59 m/Min.

### Gewicht

ca. 306 kg – 420 kg (mit Paketpresse und Anschläge)

## GRUNDAUSSTATTUNG

- Absaugung
- automatischer Bandeinzug
- Bandabtastung
- Ein- und Auslauftaktung mit Steckverbinder
- Farbe RAL 5007 (brillantblau)
- Geschwindigkeit Tischbandantrieb stufenlos einstellbar
- Kurze Aufheizzeit
- Motoren ohne mechanische Bremse
- SPS Steuerung mit vier einstellbaren Programmen für unterschiedliche Produkte
- Stufenlos einstellbare Rückspannung
- Touchscreen, sperrbar durch frei wählbaren Code
- Umreifungszähler
- Wartungsfreie Direktantriebe

## SONDERAUSSTATTUNG (Gegen Aufpreis)

- Back – Up Funktion
- Bandspannungsautomatik
- Blaspistole mit Spiralschlauch
- Höhenabtastung für Pakete
- Innenraumbeleuchtung
- Kabelnummerierung
- Maschine fahrbar
- Paketanschläge
- Paketpresse mit einfachem Pressbalken
- Signalsäule mit 3 Leuchtmeldern, inkl. Spulenabtastung
- Sonderlackierung
- Spannungsversorgung ohne Nullleiter
- Spulenabtastung
- Start- / Stopp- und Not-Aus-Taste zusätzlich am Schaltschrank
- Tischbandantrieb stufenlos über Touchscreen einstellbar

## SONDERAUSSTATTUNG (ohne Aufpreis)

- seitenverkehrte Ausführung

## Abmessungen TM 01 600x500 mit Presse und Paketanschlügen

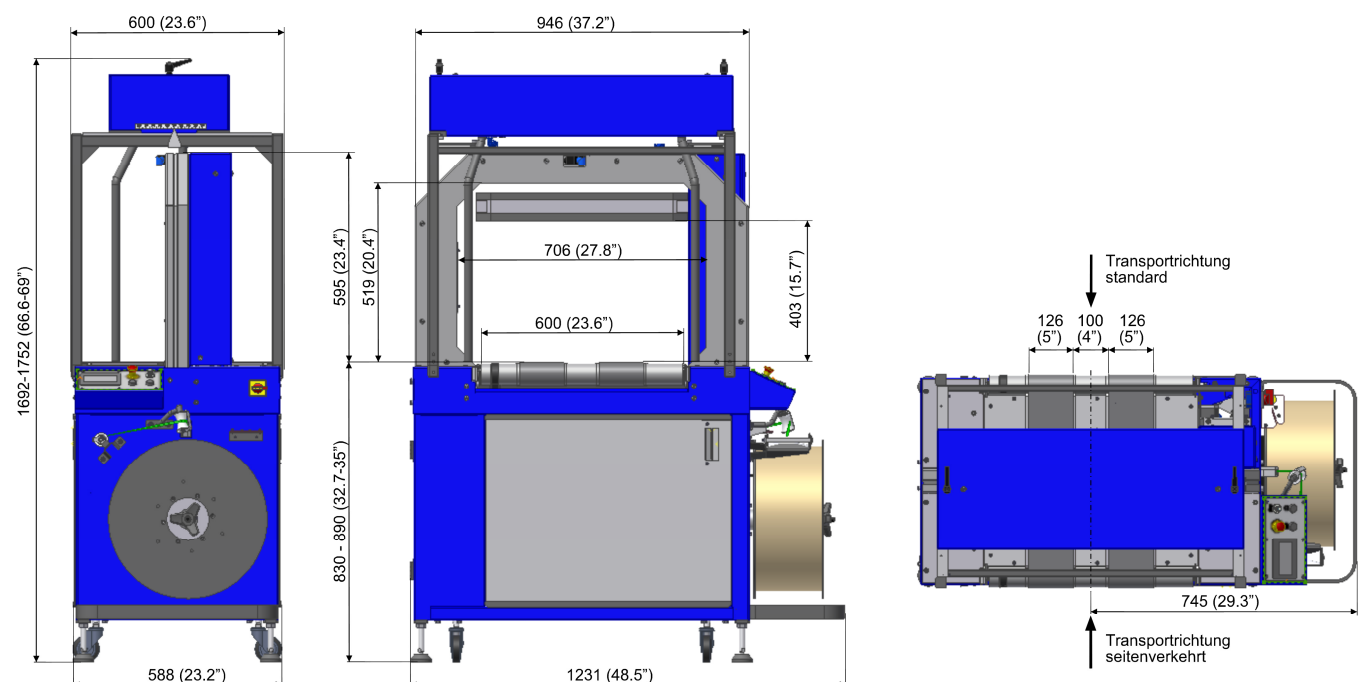

## Abmessungen ohne Paketanschlage

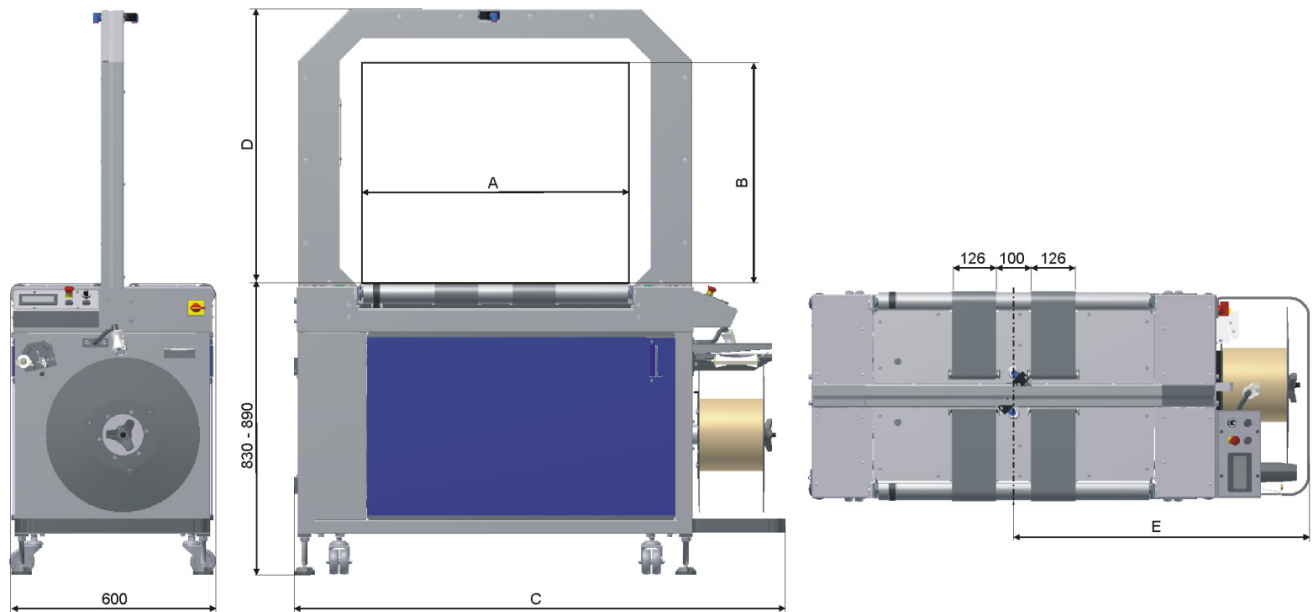

### Rahmengrößen:

A	B ohne Presse	B mit Presse	C	D	E
600	500	400	1231	595	745
600	600	500	1231	595	745
600	800	700	1231	595	745
800	600	500	1431	795	845
800	700	600	1431	795	845
800	800	700	1431	795	845