

Drehtisch RT 01



**Einsatz überall dort, wo das Packgut
gedreht werden muss.**

Der Drehtisch kann das Packgut um jeden beliebigen Winkel im Uhrzeigersinn oder entgegengesetzt drehen. Durch den durchgehenden Drehring entstehen beim Anheben und Drehen des Paketes keine Quetsch- und Scherstellen und somit sind keine weiteren Schutzeinrichtungen erforderlich.

- bis zu 28 Pakete pro Minute
- stufenlos einstellbare Transport- und Drehgeschwindigkeit
- beliebiger Drehwinkel nach links oder rechts
- kombinierbar mit allen Umreifungsmaschinen durch eigene Steuerung
- geringes Gewicht
- Paketgröße L x B x H max. 420 x 420 x 480 mm, Paketdiagonale 500 mm

TECHNISCHE DATEN

Leistung

Bis zu 28 Pakete/Minute

Größe des Packgutes

Breite: max. 420 mm
min. 150 mm

Höhe: max. 480 mm
min. 10 mm

Länge: max. 420 mm
min. 150 mm
max. 500 mm

Diagonale:

Paketgewicht

max. 25 kg

Elektrik

230 V, 1 Phase, 50 Hz

Stromaufnahme

0,4 kW

Pneumatik

Betriebsdruck: 6 bar

Verbrauch

Einzelmaschine: 11,2 l/min. (0,4 l/Drehung) freie Luft

Transportgeschwindigkeit

ca. 27 - 61 m/min.

Gewicht

ca. 127 kg Gesamtgewicht

SONDERAUSSTATTUNG (ohne Aufpreis)

- seitenverkehrte Ausführung

Abmessungen

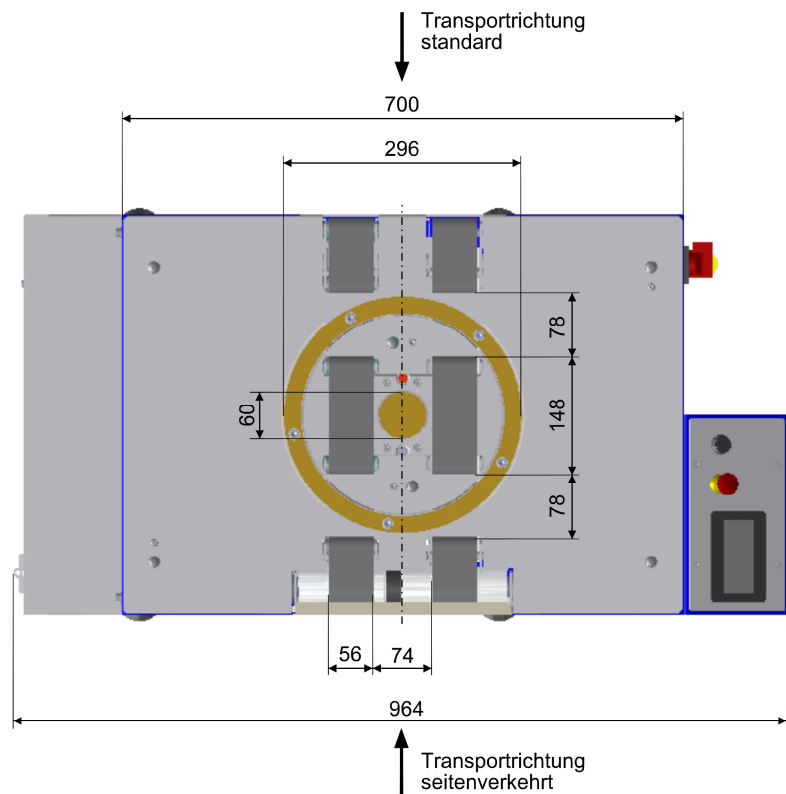
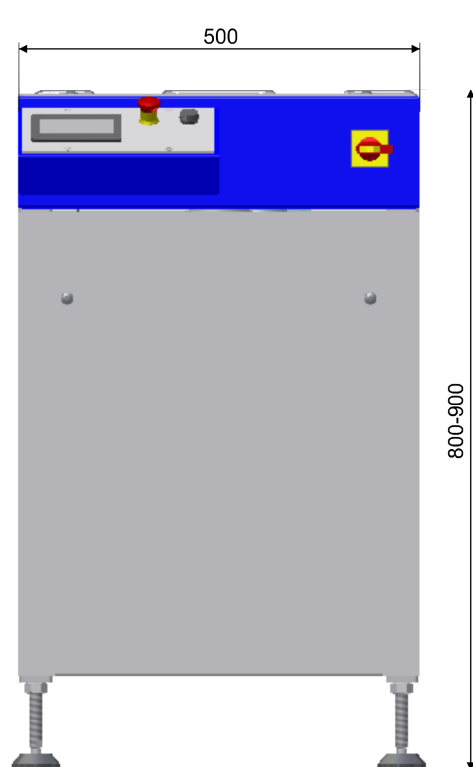

GRUNDAUSSTATTUNG

- Bündelzähler
- Ein- und Auslauftaktung mit Steckverbinder
- Farbe RAL 5007 (brillantblau)
- Geschwindigkeit Tischbandantrieb stufenlos einstellbar
- Motoren ohne mechanische Bremse
- SPS Steuerung mit vier einstellbaren Programmen für unterschiedliche Produkte
- Touchscreen, sperrbar durch frei wählbaren Code

SONDERAUSSTATTUNG (Gegen Aufpreis)

- Back - Up Funktion
- Betriebsstundenzähler
- Blaspistole mit Spiralschlauch
- Kabelnummerierung
- Maschine fahrbar
- Plexiglasschutztüren mit Sicherheitsschalter
- Sonderlackierung
- Spannungsversorgung ohne Nullleiter
- Start- / Stopp- und Not-Aus-Taste zusätzlich am Schaltschrank
- Tischbandantrieb stufenlos über Touchscreen einstellbar
- zusätzliche Netzsteckdosen an der Maschine